

**IRONMAX<sup>®</sup>**  
**T O Y S**

**3-8**  
años

Manual de ensamble y operación  
**Montable Eléctrico**

MODELO: IM1012

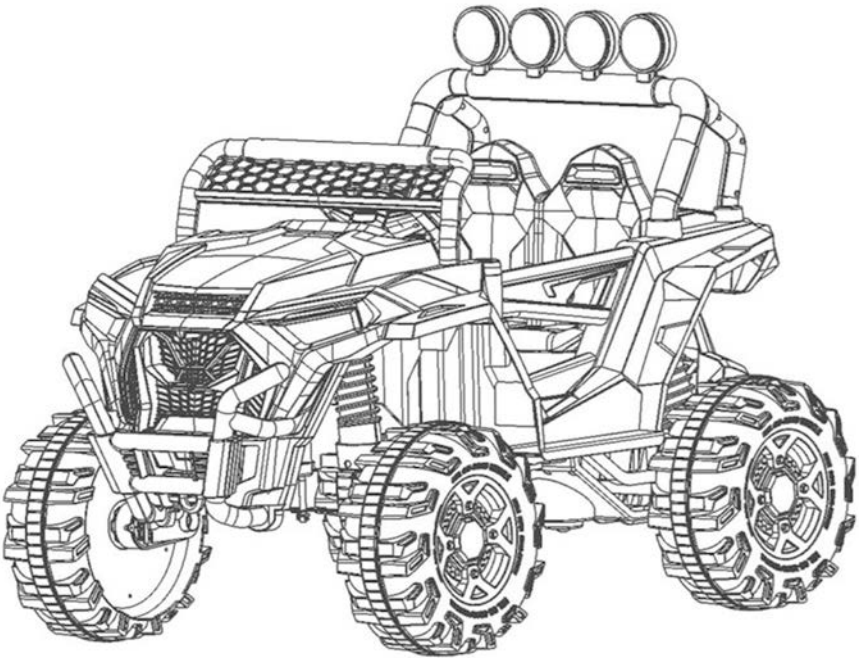

País de origen: China

En México importado por: IMPORTACOP S.A. de CV.

Pedro Infante 2580-10, Los Álamos, Culiacán Rosales, Culiacán Sinaloa, C.P. 80100 México

En Argentina importado por: COPPEL S.A.

Santiago del Estero 1571, Tigre (CP 1648), Buenos Aires, Argentina. CUIT: 30-71041150-2

Gracias por elegir y adquirir este producto.

Para asegurarle a usted y a su pequeño conductor un paseo seguro, le pedimos leer completamente este manual antes de usar el producto y guardarlo para futuras referencias. Este manual le explicará paso a paso el correcto ensamble, instalación y operación de su nuevo vehículo montable.

### Especificaciones eléctricas:

Descripción	Cant	Especificación
Batería recargable: (incluida)	1	12 V $\text{---}$ 7 Ah
Baterías control remoto: (no incluidas)	2	Tipo AAA 1.5 V $\text{---}$ 3 Vcc
Adaptador CA/CC (Cargador) 	1	Entrada: 100-240 V~ 50/60 Hz Salida: 12 V $\text{---}$ 1000 mA

### Especificaciones generales:

<b>Edad recomendada:</b>	3-8 años.
<b>Peso máximo de carga:</b>	30 Kg.
<b>Tamaño del producto armado:</b>	129 cm x 87 cm x 96 cm
<b>Características principales:</b>	Control remoto de 2.4 Ghz Control remoto en Celular por Bluetooth Suspensión en las 4 ruedas. Motor en las 4 ruedas. Puertas abatibles. Luces delanteras, traseras y en rollbar. Reproductor MP3 con Bluetooth

## Importante:

- Debe cargar la batería de 16 horas antes de usar el vehículo por primera vez.
- Cargue la batería inmediatamente después de cada uso por 10-12 horas.
- Cargue la batería al menos una vez al mes durante el almacenamiento, incluso si el vehículo no se ha utilizado.
- Nunca cargue la batería por más de 18 horas.

La batería se dañará permanentemente y anulará su garantía si no sigue estas instrucciones. Consulte la sección "Operación de la batería" en este manual para obtener más información.

### Precaución: Para prevenir lesiones graves:

- Lea este manual detenidamente para obtener información importante sobre seguridad e instrucciones de funcionamiento antes de utilizar su vehículo. Guarde estas instrucciones para referencias futuras ya que contienen información importante.
- Su nuevo vehículo requiere ser ensamblado por un adulto. Por favor, tómese al menos 30 minutos para el ensamble.
- Debe cargar la batería durante 16 horas antes de usar su vehículo por primera vez. Recomendamos que comience a cargar la batería antes de comenzar el ensamblaje. Consulte la sección "Carga de la batería" para obtener instrucciones detalladas.
- Para evitar dañar los motores y engranajes, no remolque nada detrás del vehículo ni lo sobrecargue de peso.
- Este producto está diseñado para ser utilizado por un conductor de 3 a 8 años. No es apto para niños más pequeños ya que no tienen la capacidad para operar el vehículo de manera segura.
- Siempre asegúrese de que el asiento esté correctamente ensamblado al vehículo.
- Para evitar cualquier tipo de accidente, asegúrese que el vehículo está ensamblado correctamente y no tiene componentes sueltos o dañados. Inspeccione el producto regularmente por desgaste o piezas sueltas y ajuste según sea necesario. Deje de usarlo si existen condiciones anormales como grietas o roturas.
- Revise con regularidad para asegurarse que todas las cubiertas estén en su lugar antes de cada uso del vehículo.
- Evite utilizar el vehículo sobre superficies con baches ya que puede volcarse. Si esto llegara a suceder, las baterías pueden soltarse y lesionar al niño. Para evitarlo, es muy importante que ensamble siempre la tapa de la batería.
- Cuando la temperatura esté por debajo de los  $-18^{\circ}\text{C}$ , no se recomienda su uso en exteriores.
- En condiciones de frío extremo, los materiales plásticos pueden perder resistencia, volverse frágiles y agrietarse con el impacto. Almacene este vehículo en un lugar cálido y protegido.
- Apague el vehículo cuando no se esté utilizando.
- No utilice este producto para ningún otro propósito, excepto para lo cual fue diseñado.

## Reglas para un manejo seguro

LA SUPERVISIÓN DE UN ADULTO ES REQUERIDA CADA VEZ QUE EL NIÑO UTILICE ESTE VEHÍCULO. NO DEJE A LOS NIÑOS DESATENIDOS. ASEGÚRESE DE QUE LOS NIÑOS CONOCEN Y SIGAN ESTAS REGLAS PARA UNA CONDUCCIÓN SEGURA.

- Enseñe primero a los niños sobre las condiciones y reglas de seguridad apropiadas, antes de permitir que opere el vehículo.
- Enseñe al conductor el manejo y uso del vehículo: cómo avanzar, cómo detenerlo y cómo girar el volante o manubrio en condiciones seguras.
- Nunca permita que un niño conduzca el vehículo sin la supervisión de un adulto, SIN EXCEPCIÓN. Recuerde que NO HAY SUSTITUTO SEGURO A LA SUPERVISIÓN DIRECTA DE UN ADULTO.
- Aunque la mayoría de los niños pueden dominar las habilidades físicas de manejo para controlar los vehículos, no tienen las habilidades maduras de juicio.
- Tómese el tiempo para evaluar cuidadosamente las habilidades del niño para operar el vehículo de manera segura. Los niños no siempre pueden reconocer los peligros incluso después de la instrucción.

### Reglas de conducción:

- Siempre debe conducirse el vehículo con el niño sentado en el asiento, incluso cuando no esté en funcionamiento.
- Siempre debe usar casco y zapatos cuando se conduzca el vehículo
- Sólo debe usar el vehículo el niño que lo conduzca. No debe llevar pasajeros ya que se puede exceder el peso máximo permitido y, por ende, dañar el motor por sobre esfuerzo o sobrecalentamiento.

- No permita que otros niños o animales se acerquen al vehículo mientras esté en movimiento.
- Este vehículo está diseñado para su uso en áreas seguras como: concreto, asfalto u otras superficies duras y en terrenos nivelados. No conduzca este vehículo sobre arena, tierra, lodo, grava, césped, colinas, pendientes pronunciadas, cerca de piscinas u otros cuerpos de agua o cerca de escalones, colinas, entradas y callejones. No lo use en la calle o cerca de automóviles en movimiento.
- No opere cerca de vapores inflamables (por ejemplo, gasolina, diluyente de pintura, acetona, cera líquida, etc.) No usar el vehículo cerca de latas o vapores de líquidos inflamables podría causar una explosión o un incendio.
- No use el vehículo en la oscuridad. Obstáculos inesperados pueden causar un accidente.
- No use el vehículo si está lloviendo o nevando. Manténgalo siempre en un área seca cuando no esté en uso.
- Use este vehículo únicamente al aire libre. La mayoría de los pisos pueden dañarse al conducir este vehículo en interiores.
- No colocar las manos, pies o cualquier otra parte del cuerpo, ropa u otros artículos cerca de las partes móviles como motores, engranajes o ruedas mientras el vehículo está en funcionamiento. Las partes giratorias pueden enganchar el cabello, los dedos, etc., lo que puede causar lesiones graves. No sacar manos o pies del interior del vehículo.

**No exceda la capacidad máxima de peso de 30 Kg.**

 **ADVERTENCIA****PREVENGA EL FUEGO:**

- Nunca modifique el sistema eléctrico. Las alteraciones pueden arruinar el sistema eléctrico y provocar un incendio ocasionando lesiones graves.
- El uso de una batería o de un adaptador CA/CC (cargador) incorrecto podría provocar un incendio o explosión que ocasionaría lesiones graves. Sólo utilice la batería y adaptador CA/CC suministrados en este producto y no la reemplace por cualquier otro producto.
- Si el vehículo llega a volcarse, las baterías pueden soltarse y lesionar al conductor. Coloque siempre la tapa de la batería.
- La batería debe ser manejada solo por adultos. Es pesada y contiene ácido sulfúrico (electrolito). Dejar caer la batería podría provocar lesiones graves.
- Nunca permita que los niños carguen la batería. La carga de la batería debe ser realizada solo por un adulto. Un niño podría resultar herido por la electricidad involucrada en la carga de la batería.
- No necesita retirar la batería de su vehículo para cargarla
- La batería debe estar en posición vertical mientras se carga.
- Nunca levante ni transporte la batería por los cables o el conector. Esto puede dañar la batería y posiblemente provocar un incendio ocasionando lesiones graves. Levante y transporte la batería solo por el estuche.
- El cargador y la batería no son juguetes.
- Antes de cargar la batería, examine su carcasa en busca de grietas y otros daños que puedan causar fugas de ácido sulfúrico (electrolito) durante el proceso de carga. Si se detectan daños, no cargue la batería ni la use en su vehículo. El ácido de la batería es muy corrosivo y puede causar graves daños a las superficies con las que entra en contacto.
- Nunca trate de abrir la batería o el adaptador CA/CC (cargador).
- El cargador debe examinarse periódicamente para detectar desgaste o daños en el cable, el enchufe, la carcasa, terminales y otras partes. En caso de detectar algún daño o desgaste, no debe usarlo hasta que lo reemplace.
- Se recomienda que desconecte la fuente de alimentación de la batería cuando el vehículo esté almacenado o sin usar para evitar así que los niños conduzcan el automóvil sin la supervisión de un adulto.
- El compartimento de la batería, motor y el área debajo del asiento no son lugares de almacenamiento. Almacenar artículos en estos lugares, pueden crear un peligro de incendio.
- Conecte el adaptador CA/CC (cargador) a la toma de corriente, sólo en lugares secos y nunca en lugares con humedad.
- No haga cortocircuito con las terminales de la batería. Asegúrese de conectar las terminales en la polaridad correcta positiva (+) y negativa (-).
- Si la batería ya no acepta carga, no la deje en el vehículo. Siempre retire una batería agotada.
- Las baterías que no son recargables no deben recargarse.

- 1 Manual de producto
- 1 Cuerpo del vehículo
- 1 Asiento
- 1 Control remoto
- 1 Adaptador CA/CC (Cargador)
- 4 Motores
- 1 Parachoque frontal
- 4 Llantas
- 1 Volante
- 4 Tapas de rueda
- 1 Rollbar con luces integradas
- 2 Soportes laterales del Rollbar
- 1 Parabrisa

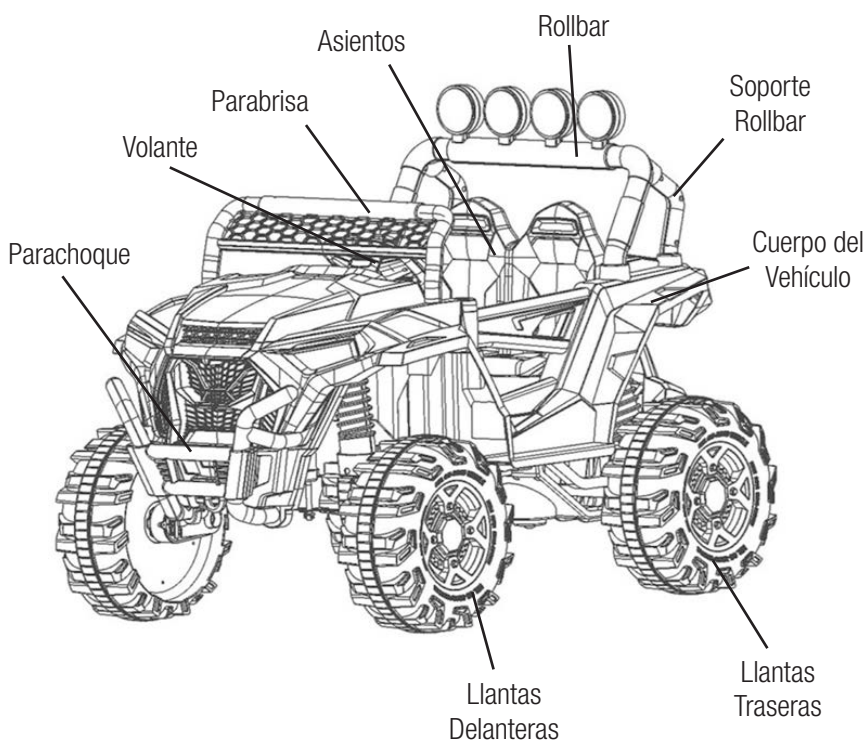

## ⚠️ ADVERTENCIA

**¡PELIGRO DE ASFIXIA!** No apto para niños menores de 3 años.

Este producto contiene piezas pequeñas, mantenga a los niños alejados durante su ensamblaje.

**REQUIERE SER ENSAMBLADO POR UN ADULTO.**

Siempre remueva el material protector y las bolsas de plástico y deshágase de ellas antes de ensamblarlo.

- Asegúrese de que el interruptor está en APAGADO antes de ensamblar el vehículo.
- Herramientas requeridas para el ensamblaje:



Desarmador  
(no incluido)



Perica  
(no incluida)

## Pasos para el ensamble.

### 1. Ensamble de las ruedas traseras y delanteras:

- Ponga boca abajo el cuerpo del vehículo.
- Inserte el eje trasero. Usando la pinza perica, retire la tuerca y la rondana del eje trasero.
- Inserte el motor, una rueda, una rondana y apriete la tuerca.
- Repita los mismos pasos con la rueda trasera del otro lado y con las ruedas delanteras.
- Coloque las cuatro tapas de rueda.

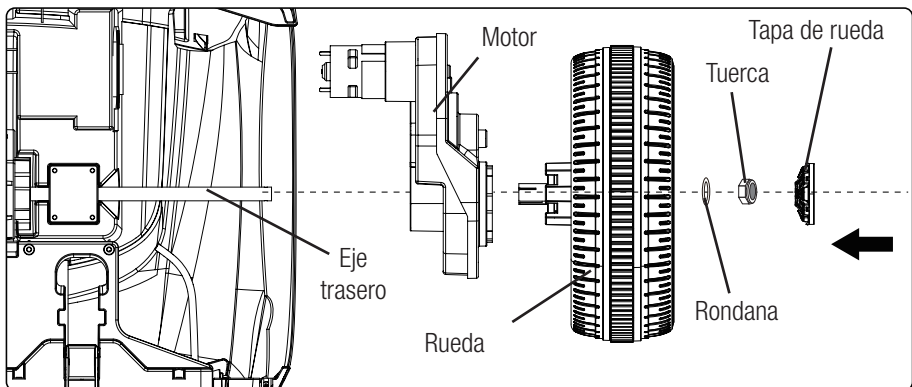

## 2. Ensamble del parachoque:

- Fije a presión el parachoque en el cuerpo del vehículo hasta escuchar un clic.



## 3. Conecte los motores y la batería:

- Localice el compartimiento de la batería debajo del asiento.
- Conecte las terminales de los motores traseros con sus respectivas terminales.
- Conecta las terminales de los motores delanteros. Éstos se localizan cercanos a los motores delanteros.
- Retire la tapa de plástico que se ubica en la terminal roja de la batería.
- Conecte el cable rojo a la terminal roja de la batería.
- Pruebe que la luz y la música funcionan apropiadamente.

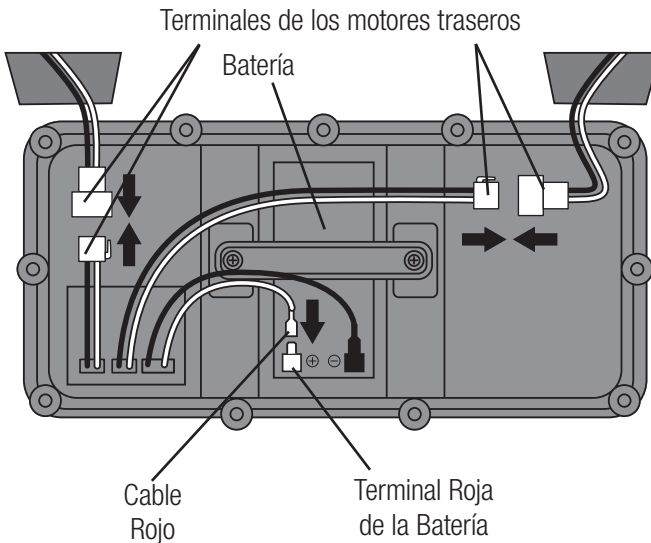



#### 4. Ensamble del parabrisa:

- Fije a presión el parabrisa en el cuerpo del vehículo hasta escuchar un clic.

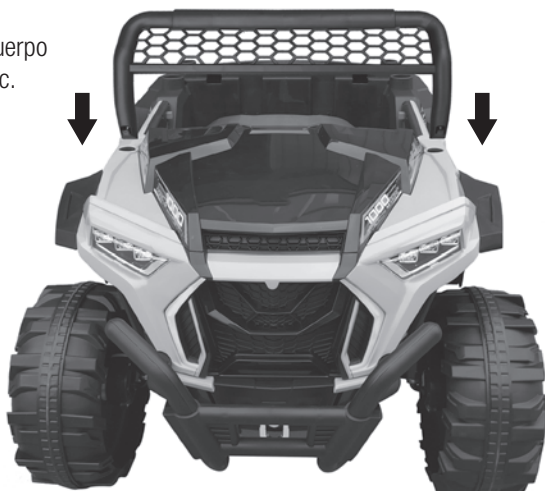

#### 5. Ensamble del volante:

- Conecte la terminal del volante a la terminal que se localiza en el sistema de dirección del vehículo. Preste cuidado a que los cables queden dentro del sistema de dirección.
- Alinee el volante y empujelo hasta que se fije el volante a presión en el sistema de dirección.



## 6. Ensamble del asiento:

- Para colocar el asiento, primero deben entrar las pestañas ubicadas en la parte posterior del asiento en las perforaciones del vehículo.
- Posteriormente debe fijar el asiento utilizando un desarmador y 2 tornillos.

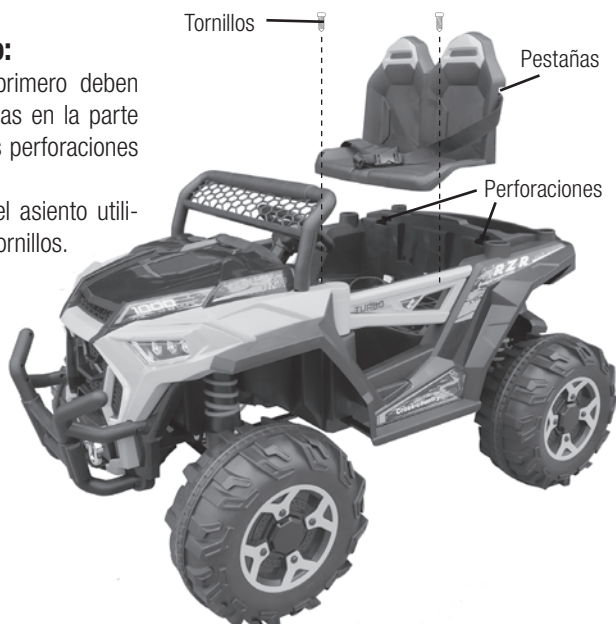

## 7. Ensamble del rollbar:

- Conecte las terminales que suministran la corriente a las luces del rollbar, localizadas en uno de los extremos de la pieza.
- Instale a presión el rollbar en la posición correspondiente, así como los soportes de cada lado.



## Recuerde....

- La carga de la batería debe ser realizada por un adulto y nunca por un niño.
- No cargue la batería por más del tiempo recomendado ya que esto puede ocasionar un daño severo a la misma, reduciendo considerablemente su vida útil.
- No permita que la batería se descargue por completo. Recárguela constantemente para que su vida útil sea larga y duradera. Puede cargarla después de cada uso y antes de almacenar el vehículo o por lo menos una vez al mes.
- Mantenga fuera del alcance de los niños tanto la batería como el Adaptador CA/CC (cargador). Recuerdo que éstos no son juguetes.
- Utilice el Adaptador CA/CC y la batería bajo las especificaciones del fabricante.
- Antes de cargar la batería, asegúrese que las terminales y los cables están en buen estado. De presentar algún daño, no conecte, por ningún motivo el Adaptador CA/CC al tomacorriente de la pared.

## Conecte primero las terminales de la batería recargable:

1. Asegúrese que el vehículo se encuentra apagado.
2. Abra el compartimiento ubicado debajo del asiento.
3. Conecte la terminal del cable rojo a la terminal roja de la batería y la terminal negra del cable a la terminal negra de la batería. Asegúrese que se colocaron ambas terminales en la polaridad correcta, positivo (+) y negativo (-). Conectar las polaridades cruzadas pueden ocasionar un cortocircuito. Cubra las terminales para evitar que también pueda ocurrir un cortocircuito.
4. Recuerde que es importante colocar la tapa que sujeta la batería para evitar que si llegase a volcar el vehículo, la batería no golpee al conductor y ocasione severos daños.

## Para cargar la batería recargable:

1. Localice el puerto de carga (enchufe) en el vehículo (ubicado cerca del asiento).
2. Conecte el Adaptador CA/CC (cargador) al puerto de carga.
3. Conecte el Adaptador CA/CC a un tomacorriente de pared estándar. Nota importante: El Adaptador CA/CC puede calentarse durante la carga. Esto es normal y no es motivo de preocupación. Si el Adaptador CA/CC se conecta a un supresor de picos o multicontacto, asegúrese que esté encendido en la posición de ON.
4. Una vez que la batería esté cargada, desconecte primero el Adaptador CA/CC de la pared y luego la terminal que está conectada al puerto de carga.

## IMPORTANTE

**La batería recargable debe cargarse 16 horas la primera vez.  
Las recargas posteriores deben ser de 10 a 12 horas.  
No cargue la batería por más de 18 horas continuas.**

## Cambio de la batería recargable:

- Retire los tornillos que sujetan el asiento.
- Retire el asiento.
- Retire la tapa de la batería.
- Desconecte las terminales positivo (+) y negativo (-) de la batería.
- Retire la batería del compartimiento y reemplácela por otra con las mismas especificaciones de voltaje y amperaje.
- Conecte las terminales positivo (+) y negativo (-). Asegúrese de no conectar las polaridades cruzadas ya que pueden ocasionar un cortocircuito. Cubra las terminales para evitar que también pueda ocurrir un cortocircuito.
- Coloque la tapa de la batería y fijela con los dos tornillos removidos anteriormente.
- Coloque el asiento y fijelo con los dos tornillos.

## Desecho de la batería agotada:

- La batería suministrada se considera como sellada de plomo y ácido. Debe reciclarse o eliminarse de forma ambientalmente racional.
- Nunca deseche la batería en la basura doméstica normal. La ley prohíbe la incineración, el relleno sanitario o la mezcla de baterías selladas de plomo-ácido con basura doméstica en la mayoría de las áreas.
- Deseche las baterías agotadas de manera adecuada. Nunca las queme ni las entierre.
- No arroje una batería de plomo-ácido al fuego. La batería puede explotar o tener fugas.

# Operación del vehículo

## Identificación de botones del volante:

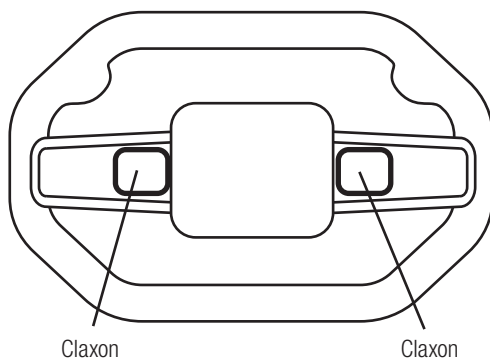

## Identificación de botones del Reproductor MP3:



- |                                     |                                       |                        |
|-------------------------------------|---------------------------------------|------------------------|
| 1. Bluetooth "XY"                   | 6. Canción posterior/Aumentar volumen | 10. Terminal de carga  |
| 2. Reproducir/Pausar Música         | 7. Aumentar/Reducir velocidad         | 11. Terminal MP3       |
| 3. Reproducir Música                | 8. Reversa                            | 12. Terminal USB       |
| 4. Canción anterior/Reducir volumen | 9. Avance                             | 13. Indicador de carga |
| 5. Encender luces / Mecedora        | 14. Encendido/Apagado                 |                        |

**Encendido y apagado del vehículo:**

Presione el botón por 3 segundos para encender el vehículo. Presiónelo nuevamente para apagarlo.

**Avance del vehículo:**

Presione el botón de avance y presione el acelerador lentamente.

**Reversa:**

Presione el botón de reversa y presione el acelerador lentamente.

**Activar velocidades:**

Para activar las velocidades, oprima el botón de Aumentar/Reducir velocidad.

**Detener el vehículo:**

El vehículo no cuenta con frenos para detenerlo. El vehículo se detendrá inmediatamente después de soltar el acelerador.

**Función Bluetooth:**

Para enlazar el Bluetooth del celular y escuchar la música en las bocinas del vehículo, debe activar el Bluetooth del celular y conectarlo con el dispositivo "XY", estando el vehículo encendido.

**Función luces:**

Las luces parpadean o se mantienen fijas si se presiona el botón de luces nuevamente.

**⚠ ADVERTENCIA**

Para cambiar de velocidad el vehículo debe estar detenido totalmente. Cambiar la velocidad cuando el vehículo está en movimiento dañará severamente el motor.

**⚠ ADVERTENCIA**

Si el motor se sobrecarga un interruptor eléctrico cortará automáticamente la alimentación y luego se reanuda después de aproximadamente 10 segundos, ya que las partes se hayan enfriado. Para evitar estas interrupciones eléctricas, no sobrecargue el vehículo excediendo su capacidad máxima de carga, no remolque objetos, no conduzca en condiciones severas o en pendientes pronunciadas o en superficies que hagan que las ruedas dejen de girar.

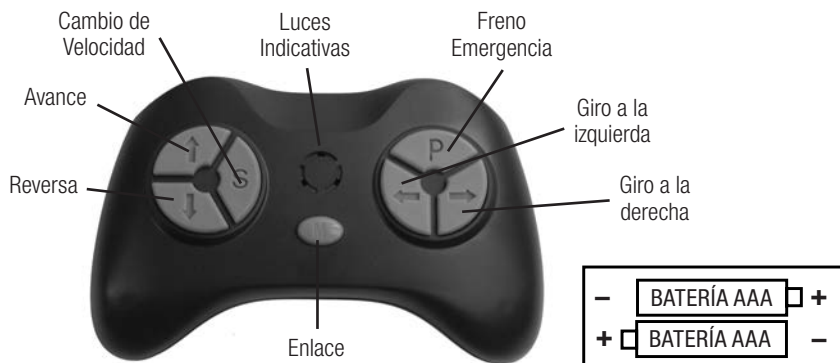

### Instrucciones de instalación de baterías y operación:

1. Remueva el tornillo con un desarmador y retire la puerta del compartimiento de la batería en la parte posterior del control remoto. Inserte dos baterías AAA (no incluidas).
2. Mantenga presionado el botón "M" durante 3 segundos hasta que la luz LED comenzará a parpadear.
3. Encienda el vehículo y cuando la luz LED deje de parpadear, el control remoto se enlazará a la frecuencia con el vehículo.
4. Si el enlace de frecuencia falla (la luz LED continua parpadeando), retire la batería y repita los pasos 1 al 3.
5. Descripción del botón: ▲ hacia adelante ▼ hacia atrás ◀ gire a la izquierda ▶ gire a la derecha S: Velocidad (Una luz encendida: Velocidad baja. Dos luces encendidas: Velocidad Media. Tres luces encendidas: Velocidad Alta), P: Freno de emergencia (púlselo y la función de funcionamiento se detendrá, púlselo nuevamente y se liberará).

### ⚠ PRECAUCIÓN

- Las baterías no recargables no deben intentar cargarse.
- No mezcle diferentes tipos de baterías (alcalinas, Li-Cd, recargables, etc) usadas y nuevas.
- Las baterías deben colocar con la polaridad correcta (+ ó -). Evite hacer cortocircuito.
- Las baterías agotadas deben retirarse del control remoto.
- Los terminales de alimentación no deben hacer cortocircuito.

### ⚠ ADVERTENCIA

**Solo permita que un adulto use el control remoto. Nunca debe usarlo un niño.**

"LA OPERACIÓN DE ESTE EQUIPO ESTÁ SUJETA A LAS SIGUIENTES DOS CONDICIONES"

1. Es posible que este equipo o dispositivo no cause interferencia perjudicial.
2. Este equipo o dispositivo debe aceptar cualquier interferencia. Incluyendo la que pueda causar su operación no deseada.

**Instrucciones de instalación de la App:**

1. Para teléfonos inteligentes con sistema operativo Android, escanear el Código QR, el cual te llevará a una página web. Ya estando allí, hacer clic en el botón de "instalación". Cuando pregunte si se desea descargar un archivo con extensión .apk, hacer clic en "descargar". Para teléfonos iPhone, buscar en la AppStore "magic magic" y descargar la aplicación.
2. Cuando termine de descargar la aplicación, hacer clic en abrir aplicación.
3. Encender el Bluetooth del teléfono inteligente.
4. Encender el vehículo.
5. Hacer clic en el botón con el símbolo de Bluetooth en la aplicación. Enlazar con "YX-BLE". El ícono "blue" significa que el enlace entre el teléfono y el vehículo ha sido exitosa.
6. Haga clic en el botón "remote control" para acceder a la interfaz de operación del control remoto.

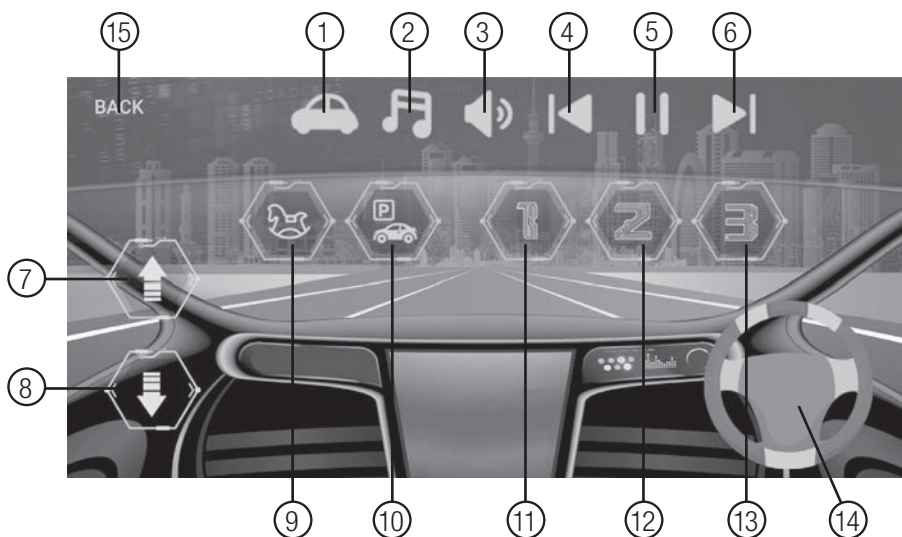
**Descripción de funciones de la interfaz del control remoto en el celular:**

- |                          |                         |                     |
|--------------------------|-------------------------|---------------------|
| 1. Encender/Apagar luces | 6. Siguiente canción    | 11. Velocidad baja  |
| 2. Activar música        | 7. Avance               | 12. Velocidad media |
| 3. Claxon                | 8. Reversa              | 13. Velocidad alta  |
| 4. Última canción        | 9. Meceadora            | 14. Dirección/Giro  |
| 5. Pausa                 | 10. Freno de emergencia | 15. Regresar App    |

Problema	Posible causa	Solución
El vehículo no arranca.	Interruptor eléctrico (disyuntor) disparado	El interruptor eléctrico se puede “disparar” y detener el vehículo si está sobrecargado o si las condiciones de manejo son demasiado severas. El interruptor se reiniciará automáticamente después de aproximadamente 10 segundos y el vehículo funcionará normalmente. Para evitar paradas automáticas repetidas, no sobrecargue el vehículo ni exceda el límite de peso de 30 kg, ni remolque cualquier cosa detrás del vehículo. No conduzca cuesta arriba ni se encuentre con objetos fijos, esto puede hacer que las ruedas dejen de girar mientras aún se suministra energía a los motores.
	Las terminales de la batería o los cables están flojos.	Verifique todos los cables y conectores. Asegúrese de que la terminal eléctrica del motor esté bien conectado a la batería y que no haya cables sueltos alrededor del motor.
	La batería está muerta.	Una batería vieja o mal cuidada puede haberse agotado y ya no cargue más.
	Batería descargada.	Una batería nueva se debe haber cargado por lo menos 16 horas antes de usar el vehículo por primera vez. Después de eso, debe recargar la batería durante al menos 10-12 horas después de cada uso. Nunca cargue más de 16 horas. Verifique todos los conectores, asegúrese de que el cargador esté enchufado a la pared. Asegúrese de que el flujo de energía al tomacorriente esté encendido.
	El cargador está descompuesto.	Verifique con un voltímetro si el cargador funciona o no.
	El sistema eléctrico está dañado.	Cuando se expone al agua o la humedad, la electricidad puede corroer el sistema eléctrico o atascarse debido a la suciedad suelta, arena o grava.
El vehículo no avanza por mucho tiempo.	Las terminales de la batería o los cables están flojos.	Verifique todos los cables y conectores. Asegúrese de que la terminal eléctrica del motor esté bien conectado a la batería y que no haya cables sueltos alrededor del motor.
	Interruptor eléctrico (disyuntor) disparado	El interruptor eléctrico se puede “disparar” y detener el vehículo si está sobrecargado o si las condiciones de manejo son demasiado severas. El interruptor se reiniciará automáticamente después de aproximadamente 10 segundos y el vehículo funcionará normalmente. Para evitar paradas automáticas repetidas, no sobrecargue el vehículo ni exceda el límite de peso de 30 kg, ni remolque cualquier cosa detrás del vehículo. No conduzca cuesta arriba ni se encuentre con objetos fijos, esto puede hacer que las ruedas dejen de girar mientras aún se suministra energía a los motores.



Problema	Posible causa	Solución
Tiempo de funcionamiento corto (menos de 1 hora por carga)	Batería descargada.	Una batería nueva se debe haber cargado por lo menos 16 horas antes de usar el vehículo por primera vez. Después de eso, debe recargar la batería durante al menos 10-12 horas después de cada uso. Nunca cargue más de 16 horas. Verifique todos los conectores, asegúrese de que el cargador esté enchufado a la pared. Asegúrese de que el flujo de energía al tomacorriente esté encendido.
	Batería sobrecargada.	Nunca cargue la batería por más de 16 horas.
	La batería está vieja y ya no acepta cargas completas.	Incluso con el cuidado adecuado, una batería recargable no dura para siempre. La duración promedio de la batería es de 1 a 3 años, según el uso del vehículo y las condiciones de uso. Reemplace la batería con una nueva batería recargable con la especificación de voltaje y amperes adecuada.
El vehículo es lento	Batería descargada.	Una batería nueva se debe haber cargado por lo menos 16 horas antes de usar el vehículo por primera vez. Después de eso, debe recargar la batería durante al menos 10-12 horas después de cada uso. Nunca cargue más de 16 horas. Verifique todos los conectores, asegúrese de que el cargador esté enchufado a la pared. Asegúrese de que el flujo de energía al tomacorriente esté encendido.
	La batería necesita ser cargada.	Asegúrese de cargar la batería después de cada uso.
	La batería está vieja y ya no acepta cargas completas.	Incluso con el cuidado adecuado, una batería recargable no dura para siempre. La duración promedio de la batería es de 1 a 3 años, según el uso del vehículo y las condiciones de uso. Reemplace la batería con una nueva batería recargable de 12 voltios.
	El vehículo está sobrecargado.	No permita más de 2 pasajeros a la vez, no lo sobrecargue de peso el vehículo y no remolque nada detrás del vehículo.
	El vehículo está usándose en condiciones severas.	Use el vehículo sólo en terrenos mayormente nivelados.
Operación intermitente del vehículo	Las terminales de la batería o los cables están flojos.	Verifique todos los cables alrededor de los motores y todos los conectores para asegurarse de que estén apretados.
El vehículo necesita un empujón para avanzar.		

1. Es responsabilidad de un adulto, verificar que todas las partes del vehículo estén correctamente ensambladas, antes de que el niño lo utilice.
2. Revise periódicamente el vehículo para evitar posibles fallas en la batería, el cargador, los cables, los interruptores, etc.
3. Asegúrese de que todos los tornillos se encuentran correctamente ajustados.
4. Lubrique llantas y ejes ocasionalmente para mejorar el desempeño.
5. Almacene el vehículo en una posición correcta.
6. Es recomendable almacenar el vehículo en un lugar seco y seguro; si está en un lugar abierto lo mejor es taparla para evitar que el polvo o la humedad puedan afectar su funcionamiento.
7. Debe evitar operar este vehículo a temperaturas extremadamente altas y/o cerca del fuego. Las partes de plástico podrían derretirse.
8. Se debe de cargar la batería mínimo una vez al mes, para evitar que ésta pierda su capacidad de carga.
9. Limpie el vehículo únicamente con un paño semi húmedo. No utilice agua a presión directa. No utilice sustancias para limpiar el vehículo; éstas pueden deteriorar las partes plásticas de la carrocería.
10. Cuando el vehículo no se encuentre en uso, todo el sistema eléctrico deberá estar apagado.



COMERCIALIZADOR:  
COPPEL S.A. DE C.V.  
REPÚBLICA PTE. 2855  
RECURSOS HIDRÁULICOS  
CULIACÁN ROSALES  
CULIACÁN, SINALOA 80105  
R.F.C. COP-920428-Q20  
01-800-220-7735  
informacion@int.coppel.com

**MODELO: IM1012**

**MARCA: IRONMAX**

**PRODUCTO: JUGUETE MONTABLE ELÉCTRICO**

**FECHA DE COMPRA:**

Coppel S.A. de C.V. extiende la presente garantía de un año a favor de los consumidores respecto a este artículo de la marca IRONMAX.

**Condiciones:**

1. Para hacer efectiva la garantía con respecto de cualquier reparación del artículo, es necesario presentar el artículo acompañado de la nota o factura correspondiente en cualquier Tienda Coppel ubicada en la República Mexicana o en la dirección del comercializador.
2. La presente póliza de garantía compromete a Coppel S.A. de C.V. a amparar todas las piezas y componentes del producto, incluyendo la mano de obra, así como la reparación de productos con un defecto de fábrica a través de sus propios talleres de servicio y gastos de transportación sin costo adicional.
3. Coppel cuenta con establecimientos en toda la República Mexicana (cualquier tienda Coppel ubicada en la República Mexicana y/o dirección del comercializador) donde además el consumidor podrá obtener partes, componentes, consumibles y accesorios.

**La garantía no se hará efectiva en los siguientes casos:**

4. Cuando el producto se hubiese utilizado en condiciones distintas a las normales.
5. Cuando el producto no hubiese sido operado de acuerdo con el instructivo de uso que se le acompaña.
6. Cuando el producto hubiese sido alterado o reparado por personas no autorizadas por el fabricante nacional, importador o comercializador responsable respectivo.

Coppel S.A. de C.V. se reserva el derecho a realizar un cobro por uso del o los artículos, en caso de realizarse una devolución durante el periodo de garantía del producto, cuando el producto este en buenas condiciones y en perfecto funcionamiento.

El cobro por uso de los artículos se calculará considerando el tiempo transcurrido entre la fecha en que se adquirió el artículo y la fecha en la que se aplique la garantía.

