



CAMINADORA PLANA

MODELO: IM9006



Manual del propietario

Este manual contiene información importante para el ensamblaje y uso de su nueva caminadora, así como las recomendaciones y advertencias de seguridad para el usuario.

Este equipo debe ser ensamblado por un adulto, el cual, debe haber leído y entendido todas las instrucciones de este manual.

Mantenga el material de empaque y las bolsas de plástico lejos de los niños y deshágase de ellas antes de ensamblar el producto. **Conserve este manual para futuras referencias.**

País de origen: China

En México importado por: IMPORTACOP S.A. de CV.

Pedro Infante 2580-10, Los Álamos, Culiacán Rosales, Culiacán Sinaloa, C.P. 80100 México

En Argentina importado por: COPPEL S.A.

Santiago del Estero 1571, Tigre (CP 1648), Buenos Aires, Argentina. CUIT: 30-71041150-2

Información importante de seguridad

Lea cuidadosamente este manual y siga todas las instrucciones antes de usar su caminadora plana.

1. El uso seguro de este equipo solo puede lograrse si es ensamblado, mantenido y utilizado adecuadamente. Es su responsabilidad informar a todos los usuarios sobre todas las advertencias y precauciones de este producto.
2. Antes de empezar a entrenar en su caminadora plana, verifique con su médico si este ejercicio se adapta a la salud de su cuerpo.
3. Esté atento a las señales de su cuerpo, su salud puede verse afectada por un entrenamiento incorrecto o excesivo. Suspenda el ejercicio si experimenta alguno de los siguientes síntomas: dolor u opresión en el pecho, latidos cardíacos irregulares, dificultad extrema para respirar, mareos o náuseas. Si percibe alguna de estas molestias, debe consultar a su médico antes de continuar con su programa de ejercicios.
4. Sujete la llave de seguridad a su ropa donde no se caiga fácilmente al caminar o correr sobre la banda.
5. Elija una velocidad baja al comenzar a utilizar su caminadora plana, acelere la velocidad gradualmente después de adaptarse.
6. Utilice siempre el equipo como se indica en este manual. Si encuentra algún componente defectuoso o si escucha algún ruido inusual proveniente del equipo durante el uso, deténgase. No use el equipo hasta que haya solucionado el problema.
7. Use ropa y calzado adecuado durante el ejercicio. Evite usar ropa suelta que pueda quedar atrapada en el equipo o que pueda restringir su movimiento.
8. Este equipo no es adecuado para uso con fines terapéuticos.
9. Mantenga a niños y mascotas alejados del equipo. El equipo está diseñado solo para adultos.
10. No es recomendable que las mujeres embarazadas usen la caminadora.
11. No use la caminadora plana en superficies inestables o húmedas.
12. No use la caminadora después de consumir bebidas embriagantes.
13. Evite exponer la caminadora a altas temperaturas y a la luz solar directa.
14. Contacte con el distribuidor en caso de daños en el cable de corriente o en el producto en general.

PESO MÁXIMO DEL USUARIO: 100KG

Especificaciones técnicas

| | |
|-----------------------------------|--------------------|
| Especificaciones eléctricas | 110-120 V~ 60 Hz |
| Batería Control Remoto (incluida) | Tipo CR2032 3 V--- |

Capacidad máxima de carga: 100kg.
Velocidad máxima: 0.5~8 km/h.
Dimensiones del producto: 165.5 x 73 x 15.2 cm.

Funciones de la consola

1. **TIME:** Muestra cuanto tiempo ha pasado desde que inició la sesión de entrenamiento.
2. **CAL:** Estima el total de calorías consumidas desde el inicio de la sesión de entrenamiento.
3. **STEP:** Muestra los pasos acumulados durante la sesión de ejercicio; al finalizar el entrenamiento, el contador vuelve al cero.
4. **DIS:** Muestra el kilometraje acumulado durante la sesión de ejercicio; al finalizar el entrenamiento, el contador vuelve al cero.
5. **SPEED:** Muestra la velocidad actual.

NOTA: Las funciones CAL y TIME comparten la primera ventana; SPEED y DIS comparten la tercera ventana. Muestra los datos de cada categoría cada 5 segundos.

IMPORTANTE: El cálculo de las calorías es una estimación y no debe considerarse médicamente confiable. Para un gasto calórico preciso, se recomienda consultar con un médico para determinar mejor su perfil metabólico.



Control Remoto



El control remoto opera con una batería tipo CR2032 de 3 Vcc (Incluida). Para cambiarla, abra el compartimiento localizado en la parte trasera del control remoto y retire la batería. Cuando coloque la nueva batería, el polo negativo (-) debe ubicarse dentro del compartimiento y el polo positivo (+) hacia afuera del compartimiento.

1. Para que el control remoto se enlace con la caminadora, conecte el cable de alimentación a la terminal de corriente alterna de la pared y oprima una vez el botón de iniciar/pausar durante los cinco segundos posteriores a la conexión.
2. **Botón para aumentar la velocidad.** Oprima este botón para incrementar la aceleración de la caminadora por intervalos de 0.2 km/h. La velocidad máxima es de 6 km/h.
3. **Botón para disminuir la velocidad.** Oprima este botón para disminuir la aceleración de la caminadora por intervalos de 0.2 km/h. La velocidad mínima es de 0.5 km/h.
4. **Botón de iniciar/pausar.** Oprima este botón cuando quiera iniciar o pausar la caminadora.
5. **Botón para activar/desactivar áreas de pies.** Al presionar este botón, la pantalla de la consola muestra “ON” y se activa el **área de pies** localizada en la banda de la caminadora. Al presionar nuevamente este botón se desactiva esta función, mostrando en la pantalla de la consola “OFF”.

Guía de operación

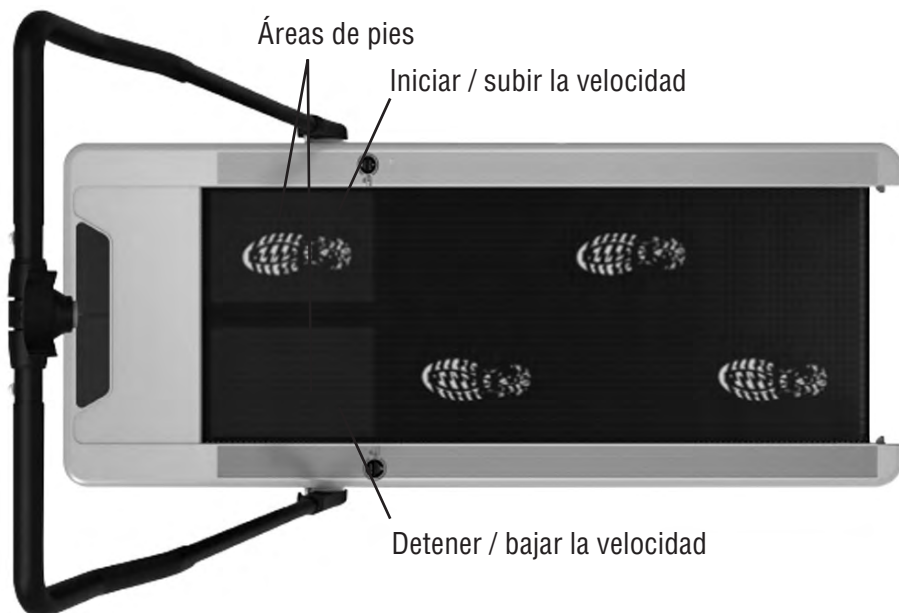

1. Coloque la caminadora plana en una superficie estable y asegúrese de que tenga un alrededor un área libre de 2m x 1m.
2. Una vez que conecte el cable de alimentación a un enchufe de corriente, la pantalla de la consola se iluminará.
Atención: Inserte la llave de seguridad en el pasamanos y coloque el otro extremo en su ropa (Asegúrese de que no se le caiga con facilidad).
3. Suba a la caminadora desde la parte trasera y pise el área superior derecha marcada para encender la máquina. La velocidad inicial es de 0.5km/h, continúe pisando en el área marcada para incrementarla. La velocidad irá aumentando 0.5km/h por cada paso.
4. Para disminuir la velocidad, pise el área superior izquierda, la velocidad irá disminuyendo 0.5 km/h con cada paso que de. Cuando la velocidad llegue a 0.5km/h, pise el área superior izquierda dos veces y la caminadora se detendrá.
5. Cuando termine de ejercitarse, baje por cualquiera de los costados del equipo, la caminadora se detendrá automáticamente después de 10 segundos de inactividad. La consola se apagará después de 10 minutos de inactividad. Pisar dentro de las áreas marcadas de aceleración o desaceleración encenderá la consola de su caminadora plana.

Ensamblaje

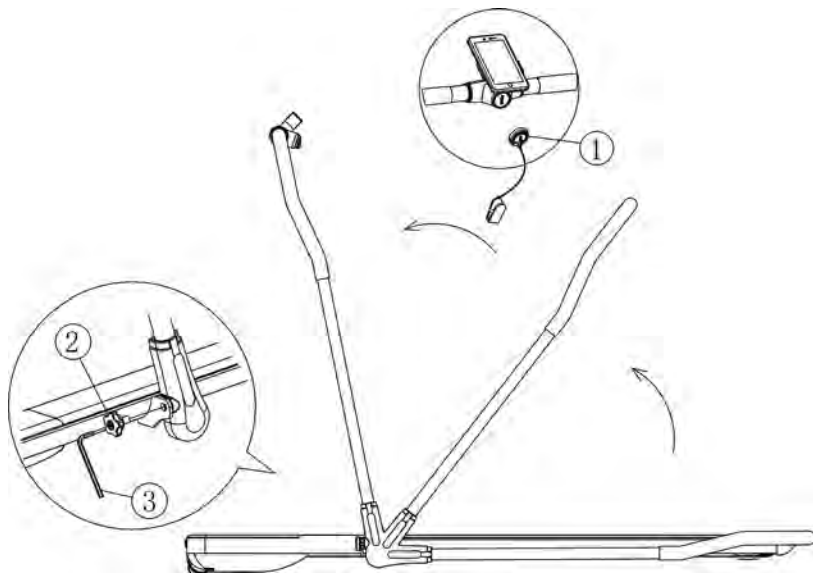

1. Saque la caminadora plana de su empaque, gire el pasamanos a la posición que se muestra en el diagrama; fije los ejes con la perilla de seguridad (2) en ambos lados de la caminadora y asegúrelas con la llave Allen (3).
2. Inserte la llave de seguridad (1) en el pasamanos. Asegúrese de que el otro extremo de la llave esté sujeta a su ropa antes de encender la máquina, si se cae la caminadora se detendrá automáticamente.

Ajuste y alineación de la banda

La banda de su caminadora plana ha sido ajustada antes de salir de la fábrica, sin embargo la inactividad prolongada puede provocar que la banda se afloje. Antes de usar la caminadora, asegúrese de que la banda no tenga desviaciones.

No ajuste la tensión de la banda cuando alguien esté usando la caminadora. No apriete mucho la banda, ya que el exceso de tensión agregará carga al equipo y a sus componentes.

Si la banda se siente desajustada mientras hace ejercicio, necesita revisar su tensión. Esto se debe al estiramiento de la banda y la necesidad de ajuste es normal.

Use una llave Allen para apretar los tornillos en ambos lados de la banda 1/4 de vuelta en el sentido a las manecillas del reloj simultáneamente (como se muestra en la imagen), párese sobre la banda para verificar su ajuste. Si aún lo siente, repita los pasos anteriores hasta que quede ajustada correctamente.

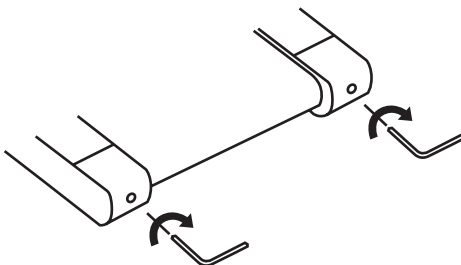

PRECAUCIONES: Al centrar la banda, asegúrese de que la velocidad de la caminadora no supere los 2km/h y mantenga los dedos, la ropa y el cabello alejados de la banda.

Si la banda se desvía a la derecha:

Encienda la caminadora y ajuste la velocidad a 2 km/h. Utilice una llave Allen para girar el tornillo en el lado derecho de la banda 1/4 de vuelta en el sentido a las manecillas del reloj. Espere 2 minutos y observe si aún hay desviaciones. Repita los pasos anteriores hasta que la banda esté centrada. Vea la siguiente figura.

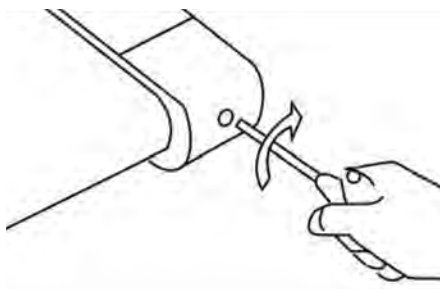

Si la banda se desvía hacia la izquierda:

Encienda la caminadora y ajuste la velocidad a 2 km/h. Utilice una llave adecuada para girar el tornillo de ajuste en el lado derecho de la banda 1/4 de vuelta en el sentido contrario a las manecillas del reloj. Espere 2 minutos y luego observe el efecto. Si aún se desvía a la izquierda, continúe ajustándolo hasta que vuelva al centro. (Como se muestra en la imagen).

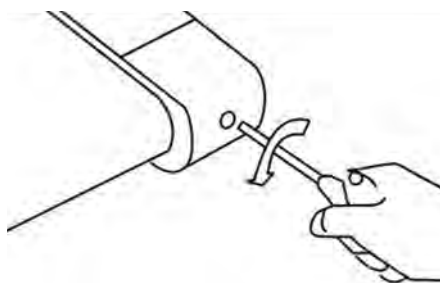

Lubricación de la banda

La caminadora está prelubricada, sin embargo, se recomienda verificar la lubricación de la caminadora con regularidad para asegurar su funcionamiento óptimo.

Cada 2 meses de funcionamiento, levante los lados de la caminadora y toque la superficie de la banda en la medida de lo posible. Si se encuentran rastros de grasa, no es necesario lubricar. En caso sentir la superficie seca, consulte las instrucciones a continuación.

Utilice solo aceite en spray para lubricar la plataforma de su caminadora.

Aplicar lubricante en la banda:

- Doble la banda de modo que la costura quede en el centro de la plataforma.
- Levante la banda por un lado y sostenga el lubricante a una distancia de aproximadamente 15 cm del extremo delantero de la banda y la plataforma. Luego, rocíe desde el frente hasta el final durante 4 segundos. Repita este proceso en el otro lado de la banda.
- Antes de encender la caminadora, espere 1 minuto para que el spray lubricante se distribuya en toda la banda.

Limpieza de la banda

La limpieza regular de la banda garantiza una larga vida útil de su caminadora plana.

- **ADVERTENCIA:** La caminadora debe estar apagada para evitar descargas eléctricas. Antes de iniciar la limpieza o el mantenimiento, desenchufe el cable de corriente.
- **PRECAUCIÓN:** No utilice abrasivos ni disolventes. Mantenga los líquidos alejados para evitar daños en la consola; no la exponga a la luz solar directa.
- **Después de cada entrenamiento:** Limpie la banda, la consola y otras superficies con un paño limpio, suave y húmedo para eliminar los residuos de sudor.
- **Semanalmente:** Para facilitar la limpieza, se recomienda utilizar un tapete debajo de la caminadora. Los zapatos pueden dejar suciedad en la banda que puede caer debajo de la caminadora. Limpie el tapete una vez a la semana.

Montaje en la pared

Su caminadora plana se puede colgar en la pared para ahorrar espacio. Si necesita hacerlo, siga cuidadosamente las instrucciones; de lo contrario, la caminadora corre el riesgo de caerse.

1. Haga una perforación a una altura de 1.7 m del suelo, como se muestra en las imágenes.

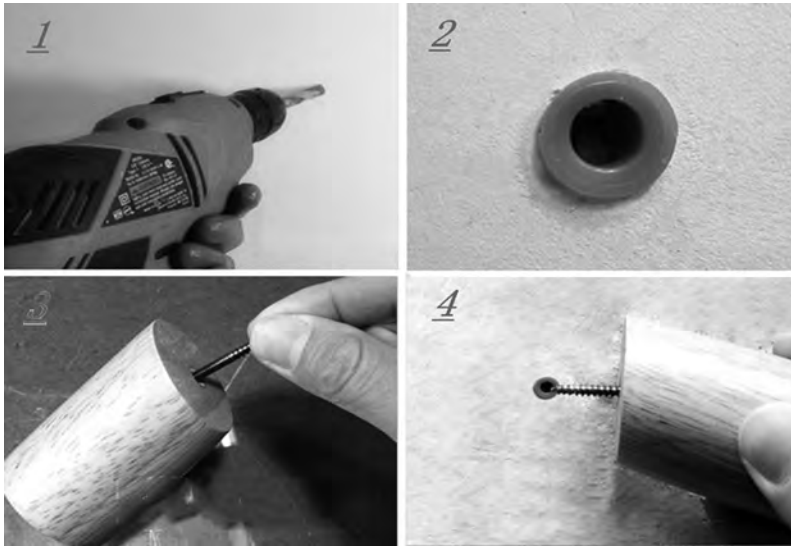

2. Coloque la caminadora en posición vertical, inserte el cable de corriente en el espacio destinado para ello y cuélguela del gancho como se muestra en la imagen.

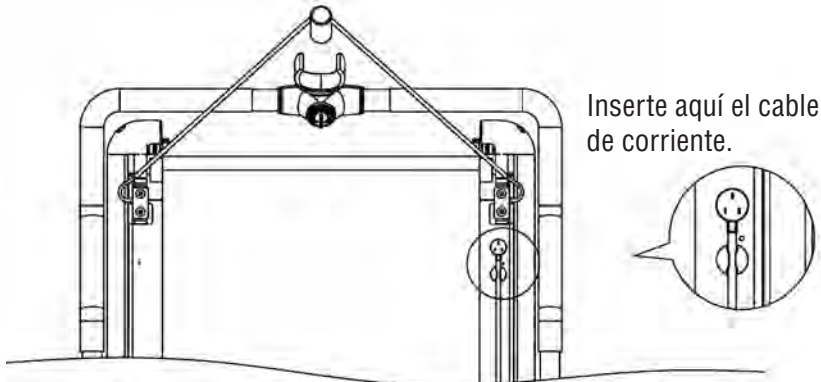

Póliza de garantía



MODELO: IM9006

MARCA: IRONMAX

PRODUCTO: APARATO DE EJERCICIO CAMINADORA

FECHA DE COMPRA:

COMERCIALIZADOR:
COPPEL S.A. DE C.V.
REPÚBLICA PTE. 2855
RECURSOS HIDRÁULICOS
CULIACÁN ROSALES
CULIACÁN, SINALOA 80105
R.F.C. COP-920428-Q20
01-800-220-7735
informacion@int.coppel.com

Coppel S.A. de C.V. extiende la presente garantía de un año a favor de los consumidores respecto a este artículo de la marca IRONMAX.

Condiciones:

1. Para hacer efectiva la garantía con respecto de cualquier reparación del artículo, es necesario presentar el artículo acompañado de la nota o factura correspondiente en cualquier Tienda Coppel ubicada en la República Mexicana o en la dirección del comercializador.
2. La presente póliza de garantía compromete a Coppel S.A. de C.V. a amparar todas las piezas y componentes del producto, incluyendo la mano de obra, así como la reparación de productos con un defecto de fábrica a través de sus propios talleres de servicio y gastos de transportación sin costo adicional.
3. Coppel cuenta con establecimientos en toda la República Mexicana (cualquier tienda Coppel ubicada en la República Mexicana y/o dirección del comercializador) donde además el consumidor podrá obtener partes, componentes, consumibles y accesorios.

La garantía no se hará efectiva en los siguientes casos:

- Cuando el producto se hubiese utilizado en condiciones distintas a las normales.
- Cuando el producto no hubiese sido operado de acuerdo con el instructivo de uso que se le acompaña.
- Cuando el producto hubiese sido alterado o reparado por personas no autorizadas por el fabricante nacional, importador o comercializador responsable respectivo.

Coppel S.A. de C.V. se reserva el derecho a realizar un cobro por uso del o los artículos, en caso de realizarse una devolución durante el periodo de garantía del producto, cuando el producto este en buenas condiciones y en perfecto funcionamiento.

El cobro por uso de los artículos se calculará considerando el tiempo transcurrido entre la fecha en que se adquirió el artículo y la fecha en la que se aplique la garantía.

